



İletişim Sistemlerinde
Yeni Nesil Çözümler...

Drag'n Voice
IVR Sistemi

Drag'n Voice

IVR hazırlamak hiç bu kadar kolay olmamıştı...

Günümüzde işletmeler ve müşteriler birbirleri ile daha etkileşimli iletişim kurma ihtiyacı hissediyorlar. İşletmeler bu nedenle kaynaklarını müşterilerine yardımcı olacak güvenilir, esnek sistemler için harcıyor.

Drag'n Voice bugünün ve yarının iş ihtiyaçlarını karşılamak için kanıtlanmış teknolojisi ile uygun maliyetli, ölçeklenebilir, özellik açısından zengin, sağlam bir çözüm sağlar.

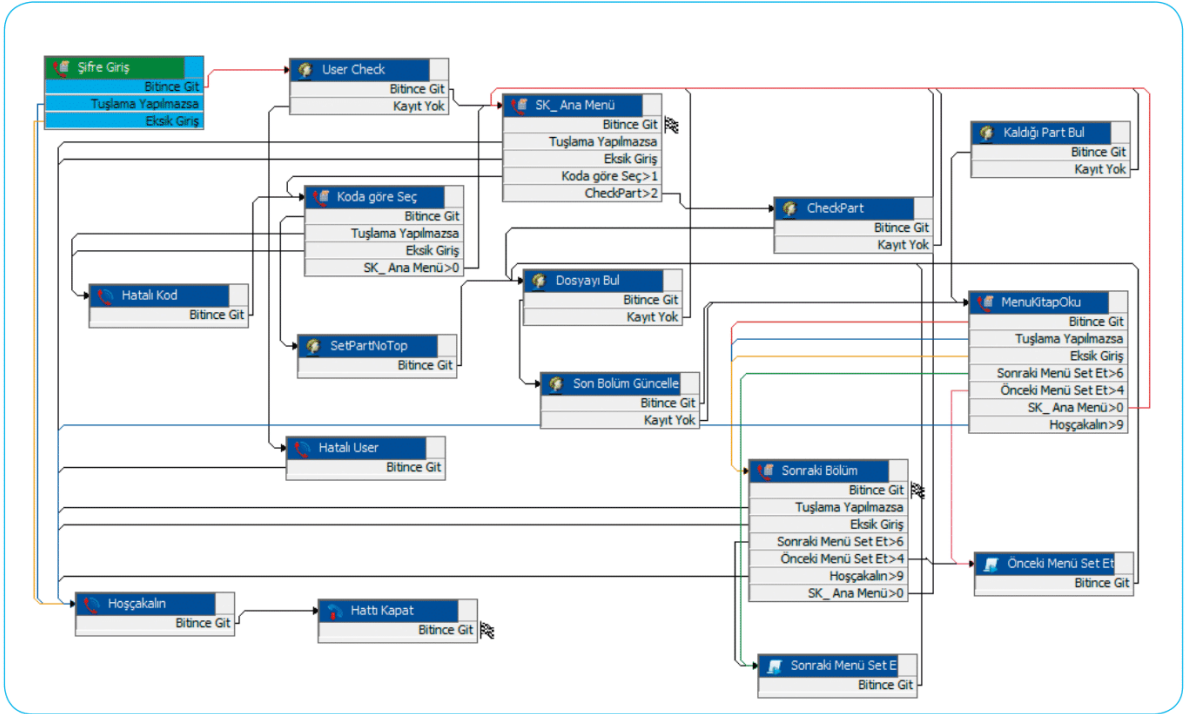

"Sesli Kitap' Senaryo Örneği

Sesle Yönlendirme

Drag'n Voice sisteminde istenilen bilgiler, telefon tuşları kullanılarak öğrenileceği gibi sesle yönlendirme ile de sağlanabilir. Sesle yönlendirme özelliği sayesinde müşterileriniz telefonda hiç beklemeden, canlı bir operatörle konuşur gibi, sorularına anında cevap alabilir. Kullanıcıdan doğan tuşlama hataları ortadan kaldırılarak zamandan tasarruf sağlanır.

Designer İle Senaryo Hazırlamak Çok Kolay

- Sürükle bırak yöntemi ile görsel senaryo hazırlama,
- Aynı anda birden fazla senaryo ile çalışabilme,
- Bir senaryodan başka bir senaryoyu çağırabilme,
- Senaryonun online test imkanı (çağırının o anda senaryonun neresinde olduğunu görsel efektlerle görebilme)
- Test esnasında akışı durdurup o andaki verileri ekranda görebilme ve değiştirebilme,
- Müşteri tarafından .NET platformunda hazırlanmış olan scriptleri senaryoya ekleyebilme,
- Server kapatılıp açılmaya gerek kalmadan senaryo değiştirme veya güncelleme.

IVR Tasarım Araçları

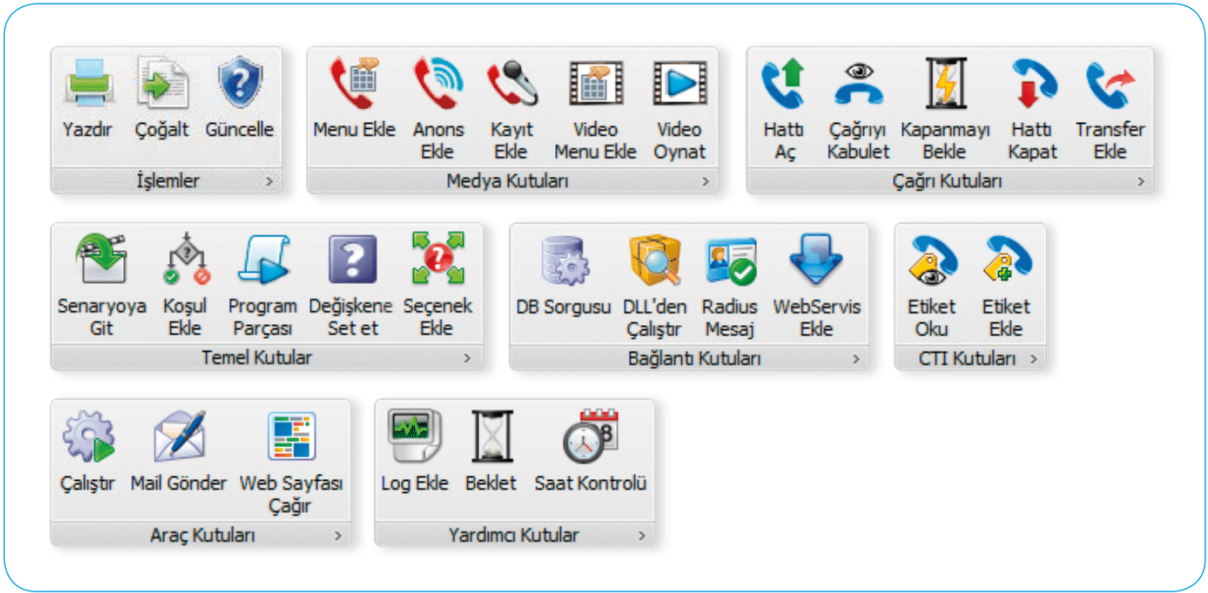

Çok Kullanışlı

- Sigortacılık** : Poliçe durumu öğrenme, hasar durumu öğrenme, fiyat alma, Acente bilgilerinin faksla yollanması...
- Bankacılık** : Bakiye öğrenme, hesap ekstresini faksla alma, kredi kartı işlemleri, yatırım hesabı ve borsa işlemlerinin yapılması, fatura ödeme, para transferi, döviz kurlarının öğrenilmesi...
- İmalat Sanayi** : Telefonla stok durumunun ve Türkiye genelinde yetkili satış noktalarının öğrenilmesi, sipariş girişinin ve girilmiş siparişlerin sevkiyat durumunun, cari hesap bakiyelerinin öğrenilmesi...
- Eğitim** : Öğrenci not, devam ve kanaat bilgilerinin telefonla öğrenilmesi...
- Medya** : 0800'lü, 0900'lü hatlar, tele-marketing ve outbound aramalar...
- Satış** : Müşteri bilgisinin fakslanması, teklif örneklerinin otomatik hazırlanması, fiyatlandırma, stokların doğruluğunun belirlenmesi, seyahatleyen email mesajlarının fakslanması...

Modüler

DragN Voice opsiyonel modülleri ile ilave özelliklere sahip olma imkanı sunar.

Spoken modülü sayesinde ses tanıma teknolojisi entegrasyonu yapılır ve çağrı merkezlerinde bir Agent'ın aynı anda 4-5 kişi ile ilgilenebilmesi sağlanır. Bu hem maliyet tasarrufu hemde profesyonel hizmet imkanı sunar.

TEKNİK BİLGİLER

- Tek PC üzerinde 500 port kapasitesi
- Windows tabanlı
- Barge-In desteği
- Tüm santraller ile uyumlu alt yapı
- Dijital hat desteği
- Analog Caller-ID desteği
- Tanımlanabilir kullanıcı yetki seviyeleri
- Gerçek zamanlı çağrı izleme ve debug imkanı
- Tek noktadan çoklu server yönetimi

Desteklenen Hat Tipleri

- Analog
- ISDN PRI /BRI
- SS7
- SIP
- H323



Kesintisiz çalışma

Standart PC kaynakları ile kesintisiz çalışabilme performansı sağlanmıştır.

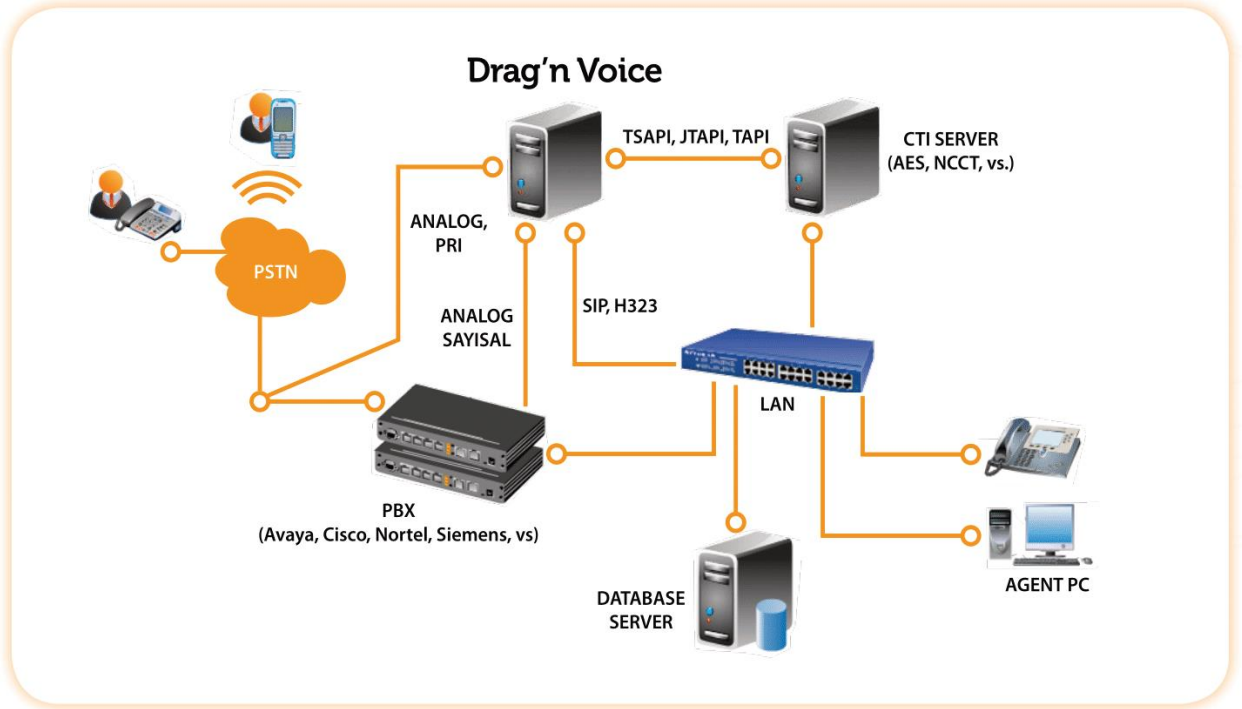

Müşterilerimizin ihtiyaçlarını dinleyip, sektörde 20 yıllık tecrübeye sahip Ar&Ge gücümüzle size uygun çözümler sunuyoruz.



www.telebilgi.com.tr

Telebilgi İletişim Sistemleri San. Tic. Ltd. Şti.

Yenişehir Mah. Özgür Sk. Özdemir Apt. No: 9/6 Ataşehir 34776 İstanbul

T: +90 (216) 455 84 48 • F: +90 (216) 455 84 49 • info@telebilgi.com.tr